

## FanControl-GSM

### Подключение системы на автомобили Volvo

## Применение системы на автомобиле Volvo XC 60 (2008-2010, 2011--), XC 70 (2012--), XC 90 (2005-2014)

<p><b>XC 90 (2005-2014) Группа 8, подгруппа 1</b>  <b>XC 60 (2008-2010) Группа 8, подгруппа 3</b>  <b>XC 60 (2011--) Группа 8, подгруппа 2</b>  <b>XC 70 (2012--) Группа 8, подгруппа 4</b></p> <p><b>CAN-шина в автомобиле:</b></p> <ul style="list-style-type: none"> <li>• CAN-H – контакт №3 разъема диагностики</li> <li>• CAN-L – контакт №11 разъема диагностики.</li> </ul>	<p><b>Штатная кнопка управления:</b></p> <ul style="list-style-type: none"> <li>• XC 60 (2011--), XC 70 (2012--) – кнопка «-» круиз-контроля.</li> <li>• XC 60 (2008-2010) – кнопка управления передним правым стеклоподъемником (на поднятие стекла)</li> <li>• XC 90 (2005-2014) – кнопка уменьшение громкости</li> </ul>
<p>Двери +                  Багажник +                  Капот +                  Паника штатной сигнализации +                  Статус центрального замка +</p>	<p>Двигатель заведен +                  Температура двигателя +*                  Температура за бортом +*                  Уровень топлива +*                  Управление со штатного брелка +                  Управление автономной вентиляцией ∅</p>

\* В зависимости от комплектации.

### Управление штатным (заводским) автономным отопителем

Система подключается к CAN-шине в любом удобном месте, например, в разъеме диагностики к контакту №3 и №11. При подключении используется пара проводов системы CAN 1. Подробное описание подключения см. в схеме 1.

**Схема 1**

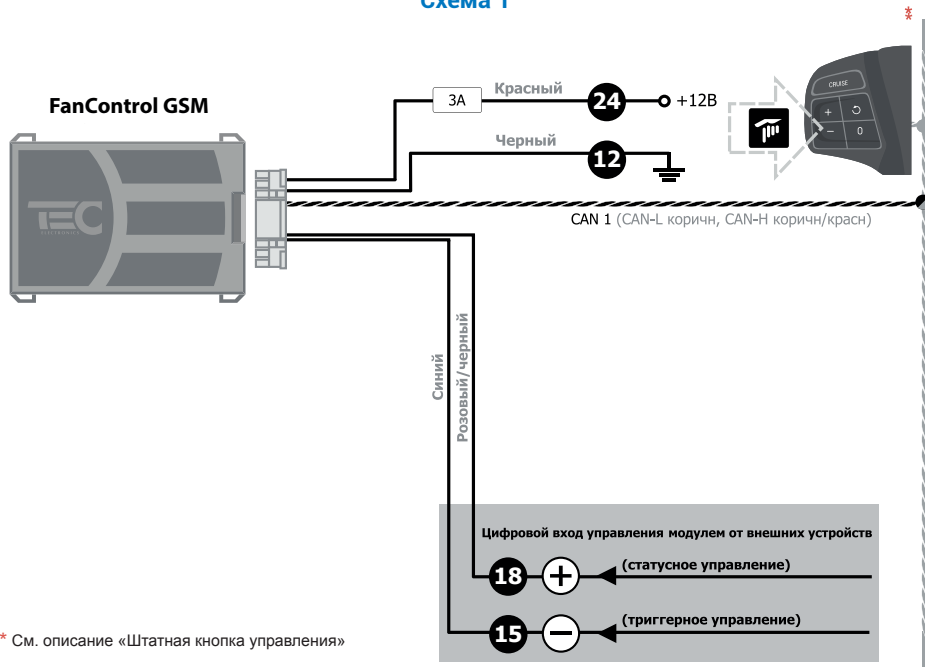

\* См. описание «Штатная кнопка управления»